

FLEX

ELEKTROWERKZEUGE

WB TS

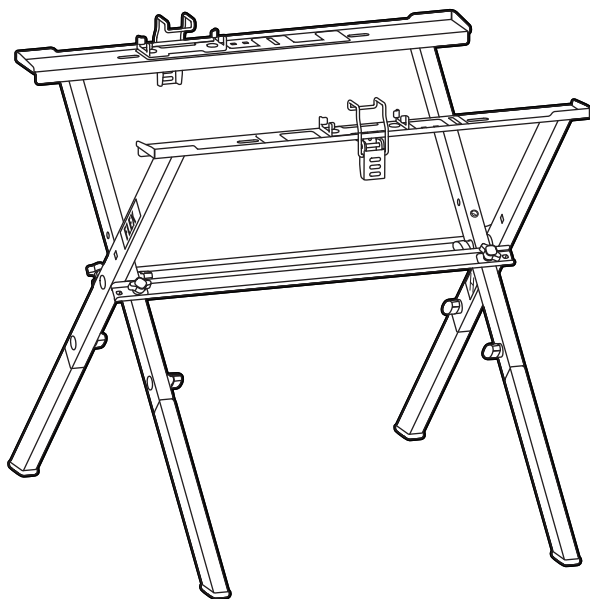

de	Originalbetriebsanleitung.....	5
en	Original operating instructions.....	8

A

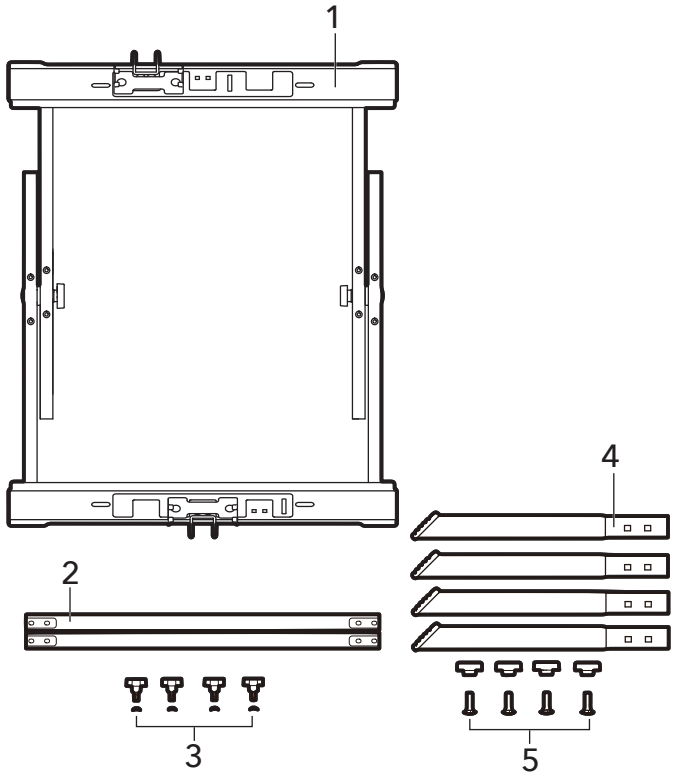

B

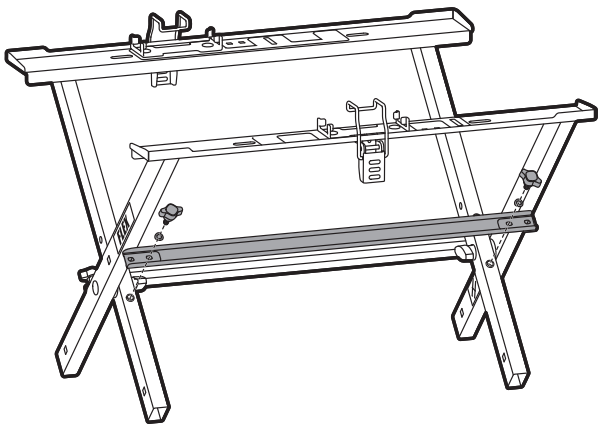

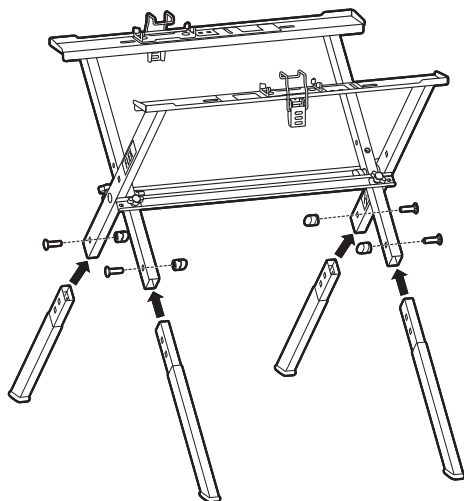
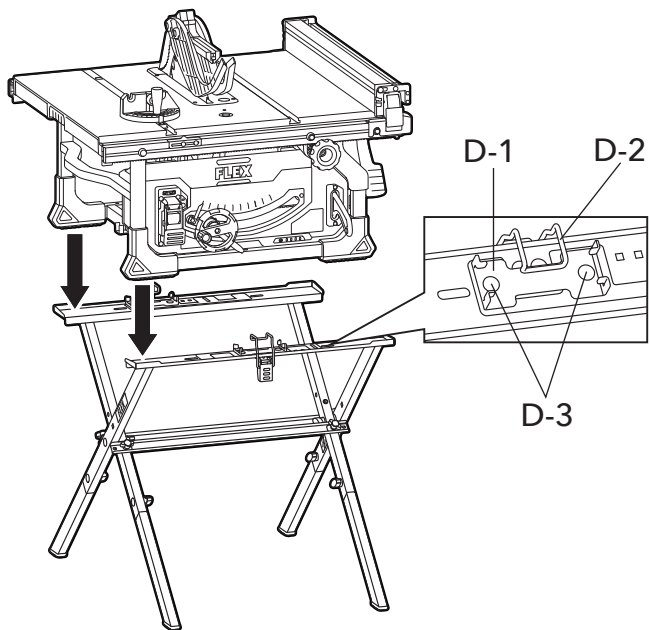
C**D**

In diesem Handbuch verwendete Symbole



WARNUNG!

Kennzeichnet eine drohende Gefahr. Die Nichtbeachtung dieser Warnung kann zum Tod oder zu schweren Verletzungen führen.



VORSICHT!

Kennzeichnet eine möglicherweise gefährliche Situation. Die Nichtbeachtung dieser Warnung kann zu leichten Verletzungen oder Sachschäden führen.



ANMERKUNG

Kennzeichnet Anwendungstipps und wichtige Informationen.

Symbole am Arbeitstisch



Lesen Sie vor dem Einschalten des Elektrowerkzeugs die Bedienungsanleitung!

Zu Ihrer Sicherheit



WARNUNG!

Der Arbeitstisch für Tischkreissägen darf nur

- bestimmungsgemäß und
- in einwandfreiem Zustand verwendet werden.

Mängel, die die Sicherheit beeinträchtigen, müssen unverzüglich behoben werden.

Bestimmungsgemäße Verwendung

Dieser Tischkreissägen-Arbeitstisch ist

- für den Einsatz in Industrie und Handwerk,
- zur Verwendung mit der FLEX Tischkreissäge vorgesehen.

Sicherheitshinweise für den Tischkreissägen-Arbeitstisch

- **Montieren Sie alle für diesen Arbeitstisch erforderlichen Befestigungselemente vollständig und ziehen Sie sie fest. Überprüfen Sie regelmäßig, ob alle Befestigungselemente gemäß der in dieser Gebrauchsanweisung enthaltenen Montageanleitung angebracht und angezogen sind.** Ein nicht befestigter

Arbeitstisch ist instabil und kann sich während des Gebrauchs verschieben und schwere Verletzungen verursachen.

- **Dieser Tischkreissägen-Arbeitstisch ist nur für die Verwendung mit der FLEX Tischkreissäge TS 92 18-EC konzipiert.** Die Verwendung des Arbeitstisches mit anderen Produkten kann zu schweren Verletzungen führen.
- **Schalten Sie die Tischkreissäge aus und trennen Sie sie vom Akku, bevor Sie sie auf dem Arbeitstisch montieren.** Durch unbeabsichtigtes Anlaufen während der Montage kann es zu Verletzungen kommen.
- **Stellen Sie vor dem Betrieb sicher, dass die gesamte Einheit auf einer festen, ebenen und flachen Fläche steht.** Es kann zu schweren Verletzungen kommen, wenn das Werkzeug instabil ist und umkippt.
- **Stellen Sie sich niemals auf die Tischkreissäge oder deren Arbeitstisch und verwenden Sie den Tisch niemals als Leiter oder Gerüst.** Wenn die Tischkreissäge umkippt oder das Schneidzubehör versehentlich berührt wird, kann es zu schweren Verletzungen kommen.
- **Benutzen Sie diesen Arbeitstisch nur zu seinem bestimmungsgemäßen Zweck.** Wenn der Arbeitstisch zu einem anderen als seinem bestimmungsgemäßen Zweck verwendet wird, kann es zu Verletzungen und Sachschäden kommen.
- **Um das Verletzungsrisiko zu verringern, halten Sie Ihre Finger von den Stellen fern, an denen die Standbeine einknicken.** Zwischen den Standbeinen des Tischkreissägen-Arbeitstisches können Finger eingeklemmt werden.

Übersicht (Abbildung A)

Die Nummerierung der Produkteigenschaften bezieht sich auf die Seite mit der Geräteabbildung.

1. Arbeitstisch-Unterbaugruppe
2. Querstange
3. M6x12 Flügelschrauben- und Unterlegscheibensatz
4. Verstellbares Standbein
5. M8x30 Flügelmutter- und Schraubensatz

Zusammenbau



WARNUNG!

Nehmen Sie stets den Akku aus der Säge, bevor Sie die Säge auf dem Arbeitstisch montieren, um einen ungewollten Anlauf des Geräts zu verhindern.

Auspacken und Inhalt kontrollieren



WARNUNG!

Sollten Teile fehlen, montieren Sie die Tischkreissäge erst, wenn die fehlenden Teile wieder vorhanden und korrekt montiert sind.

- Packen Sie den Tischkreissägen-Arbeitstisch und alle losen Teile vorsichtig aus.
- Untersuchen Sie alle Teile, um sicherzustellen, dass sie während des Transports nicht beschädigt wurden.
- Wenn Teile fehlen oder beschädigt sind, wenden Sie sich an Ihren Händler, um diese zu ersetzen, bevor Sie versuchen, den Arbeitstisch zusammenzubauen.
- Wenn der Arbeitstisch ausgepackt wird, ist er werkseitig auf die FLEX Tischkreissäge TS 92 18-EC eingestellt.

Artikel	Beschreibung	Menge
1	Arbeitstisch-Unterbaugruppe	1
2	Querstange	2
3	M6x12 Flügel-schrauben- und Unterlegscheibensatz	4
4	Verstellbares Standbein	4
5	M8x30 Flügel-mutter- und Schraubensatz	4

Anbringen der Querstange (siehe Abbildung B)

- Legen Sie die Arbeitstisch-Unterbaugruppe (1) auf den Boden.
- Legen Sie die Querstange (2) auf die Arbeitstisch-Unterbaugruppe und richten Sie dabei die Löcher in den Stangen mit den Positionierungslöchern auf der Arbeitstisch-Unterbaugruppe aus.
- Setzen Sie die Unterlegscheiben auf die M6x12-Flügel-schrauben (3) und

schrauben Sie die Schrauben fest in die Positionierungslöcher.

- Drehen Sie den Arbeitstisch um und befestigen Sie die andere Querstange (2) auf die gleiche Weise auf der anderen Seite.

Montage der verstellbaren Standbeine (siehe Abbildung C)

- Setzen Sie die vier verstellbaren Standbeine (4) in die entsprechenden Stellen in die Arbeitstisch-Unterbaugruppe (1) ein.
- Richten Sie die Löcher in jedem Standbein (4) mit den Löchern in der Arbeitstisch-Unterbaugruppe (1) aus.
- Stecken Sie die M8x30-Schrauben (5) durch die Standbeine/Arbeitstisch-Unterbaugruppe und ziehen Sie sie mit Flügelmuttern fest.
- Die Höhe des klappbaren Tischkreissägen-Arbeitstisches kann mithilfe der beiden Löcher (C-1) an jedem Standbein eingestellt werden.

TIPP: Der Arbeitstisch kann anfangs uneben sein, ziehen Sie die Flügelmuttern an den Standbeinen deshalb nicht gleich fest. Ziehen Sie die vier Flügelmuttern fest an, sobald alle verstellbaren Standbeine auf die gleiche Höhe eingestellt sind.

Säge am Arbeitstisch montieren (siehe Abbildung D)

- Klappen Sie den Arbeitstisch auseinander.
- Stellen Sie die Tischkreissäge auf den Arbeitstisch.
- Sobald die Basis der Tischkreissäge vollständig ausgerichtet ist, verriegeln Sie die beiden Haken (D-2) und fixieren Sie die Tischkreissäge. Wenn die Tischsäge und die Haken (D-2) falsch ausgerichtet sind, stellen Sie die beiden Muttern (D-3) an der U-förmigen Hakenhalterung (D-1) auf einer Seite mit einem Schraubenschlüssel (nicht im Lieferumfang enthalten) ein und passen Sie die Position der U-förmigen Hakenhalterung (D-1) leicht an. Nachdem die Position angepasst wurde, ziehen Sie die Muttern (D-3) fest.
- Dieser Tischkreissägen-Arbeitstisch ist für einen einfachen Transport konzipiert. Wenn eine Tischkreissäge auf dem Arbeitstisch montiert ist, entfernen Sie die Säge und klappen Sie den Arbeitstisch zusammen.

Wartung und Pflege



WARNUNG!

Um das Verletzungsrisiko zu verringern, überprüfen Sie regelmäßig, ob alle Befestigungselemente gemäß der in dieser Bedienungsanleitung enthaltenen Montageanleitung angebracht und eingestellt sind.

Reinigung

- Verwenden Sie saubere Lappen zum Entfernen von Schmutz, Staub, Öl, Fett usw.

Ersatzteile und Zubehör

Sonstiges Zubehör, insbesondere Werkzeuge und Polierhilfen, siehe Kataloge der Hersteller. Explosionszeichnungen und Ersatzteillisten finden Sie auf unserer Homepage:

www.flex-tools.com

Die Anleitung ist auch auf

www.flex-tools.com verfügbar.

Entsorgungshinweise



Rohstoffrückgewinnung anstatt Abfallentsorgung.

Geräte, Zubehör und Verpackungen sollten umweltfreundlich recycelt werden. Kunststoffteile werden je nach Materialart für das Recycling gekennzeichnet.



ANMERKUNG

Über entsprechende Entsorgungsmöglichkeiten gibt der Fachhandel Auskunft!

Haftungsausschluss

Der Hersteller und sein Vertreter haften nicht für Schäden und entgangenen Gewinn aufgrund von Betriebsunterbrechungen, die durch das Produkt oder durch ein unbrauchbares Produkt verursacht werden. Der Hersteller und sein Vertreter haften nicht für Schäden, die durch unsachgemäßen Gebrauch des Geräts oder durch die Verwendung des Geräts mit Produkten anderer Hersteller verursacht wurden.

Symbols used in this manual



WARNING!

Denotes impending danger. Non-observance of this warning may result in death or extremely severe injuries.



CAUTION!

Denotes a possibly dangerous situation. Non-observance of this warning may result in slight injury or damage to property.



NOTE

Denotes application tips and important information.

Symbols on the work bench



Before switching on the power tool, read the operating manual!

For your safety



WARNING!

The table saw work bench may be used only

- as intended,
- in perfect working order.

Faults which impair safety must be repaired immediately.

Intended use

This table saw work bench is intended

- for commercial use in industry and trade,
- for use with FLEX table saw.

Safety instructions for table saw work bench

- Fully assemble and tighten all the fasteners required for this work bench. Periodically check that all fasteners are attached and tightened according to the assembly instructions included in this manual. A loose work bench is unstable and may shift during use and cause serious injury.
- This table saw work bench is designed to only be used with FLEX table saw TS 92 18-EC. Using the work bench with any other product may result in serious personal injuries.
- Turn the table saw switch off and disconnect it from battery before

mounting to the work bench. Unintended startup during assembly can cause injury.

- **Before operating make sure the entire unit is placed on a solid, flat, level surface.** Serious injury could occur if tool is unstable and tips.
- **Never stand on the table saw or its work bench or use as ladder or scaffolding.** Serious injury could occur if the table saw is tipped or the cutting accessory is accidentally contacted.
- **Use this work bench only as intended.** Unintended use may result in personal injury and property damage.
- **To reduce the risk of injury, keep your fingers out of the areas where the legs will fold.** Fingers can be pinched between the legs of the table saw work bench.

Overview (Figure A)

The numbering of the product features refers to the illustration of the machine on the graphics page.

1. Work bench subassembly
2. Cross bar
3. M6x12 wing bolt & washer set
4. Adjustable leg
5. M8x30 wing nut & bolt set

Assembly



WARNING!

Avoid unintentional starting of the machine, before mounting the saw to the work bench, always remove the battery from the saw.

Unpacking and checking contents



WARNING!

If any parts are missing, do not put the table saw on until the missing parts are obtained and are installed correctly.

- Carefully unpack the table saw work bench and all loose items from the carton.
- Examine all parts to make sure that parts have not been damaged during shipping.
- If any parts are missing or damaged, contact your dealer to replace them before attempting to assemble the work bench.

- When the work bench is taken out of the carton, it is factory set to fit FLEX table saw TS 92 18-EC.

Item	Description	Qty.
1	Work bench subassembly	1
2	Cross bar	2
3	M6x12 wing bolt & washer set	4
4	Adjustable leg	4
5	M8x30 wing nut & bolt set	4

Attaching the cross bar (see figure B)

- Lay the work bench subassembly (1) on the ground.
- Place the cross bar (2) on the work bench subassembly, aligning the holes on the bars with the positioning holes on the work bench subassembly.
- Place the washers onto M6x12 wing bolts (3) and tightly screw the bolts into positioning holes.
- Flip the work bench and attach the other crossbar (2) on the other side in the same way.

Assembling the adjustable legs (see figure C)

- Insert the four adjustable legs (4) into the matching locations on the work bench subassembly (1).
- Align the holes in each leg (4) with the holes in the work bench subassembly (1).
- Insert the M8x30 bolts (5) through the legs/ work bench subassembly and tighten them with wing nuts.
- The height of the folding table saw work bench can be adjusted through the two holes (C-1) on each leg.

TIP: the work bench may be uneven at first, do not tighten the wing nuts on the legs right away. Securely tighten the four wing nuts once the adjustable legs are all aligned properly.

Mounting the saw to the work bench (see figure D)

- Unfold the work bench to the open position.
- Place the table saw onto the work bench.
- Once the table saw base is fully aligned, latch the two hooks (D-2) and lock the table saw into place. If the table saw and the

hooks (D-2) are misaligned, adjust the two nuts (D-3) on the U-shape hook holder (D-1) on one side by a wrench (not included) and adjust the position of the U-shape hook holder (D-1) slightly. After the position is adjusted, tighten the nuts (D-3).

- This table saw work bench is designed for easy transport. If a table saw is mounted on the work bench, remove the saw and fold up the work bench.

Maintenance and care



WARNING!

To reduce the risk of injury, periodically check that all fasteners are attached and adjusted according to the assembly instructions included in this manual.

Cleaning

- Use a clean cloth to remove dirt, dust, oil, grease, etc.

Spare parts and accessories

For other accessories, in particular tools and polishing aids, see the manufacturer's catalogues.

Exploded drawings and spare-part lists can be found on our homepage:

www.flex-tools.com

The instruction can also be available on www.flex-tools.com.

Disposal information



Raw material recovery instead of waste disposal.

Device, accessories and packaging should be recycled in an environmentally friendly manner. Plastic parts are identified for recycling according to material type.



NOTE

Please ask your dealer about disposal options!

Exemption from liability

The manufacturer and his representative are not liable for any damage and lost profit due to interruption in business caused by the product or by an unusable product.

The manufacturer and his representative are not liable for any damage which was caused by improper use of the product or by use of the product with products from other manufacturers.

Flex-Elektrowerkzeuge GmbH
Bahnhofstr. 15 71711 Steinheim/Murr
Tel. +49(0) 7144 828-0
Fax +49(0) 7144 25899
info@flex-tools.com
www.flex-tools.com
