

# BEDIENUNGSANLEITUNG UND SICHERHEITSHINWEISE

**3M™ Handschleifmaschine mit Pistolengriff Teilenummer 33577**

**PN 33577      76 mm (3 in.)      18.000 U/Min**





**Weitere Informationen finden Sie auf unserer Website  
[3MCollision.com](http://3MCollision.com)**



## Deutsche

# INHALTSVERZEICHNIS



INHALTSVERZEICHNIS .....	43
WICHTIGE SICHERHEITSINFORMATIONEN.....	45
ZUSAMMENFASSUNG DER GERÄTEKENNZEICHNUNGEN, DIE SICHERHEITSINFORMATIONEN ENTHALTEN .....	45
ERKLÄRUNG ZUR BEDEUTUNG DER SIGNALWÖRTER .....	46
ALLGEMEINE SICHERHEITSHINWEISE FÜR ELEKTRISCH BETRIEBENE WERKZEUGE:..	46
 WARNHINWEIS.....	47
 ACHTUNG.....	47
HINWEIS .....	47
VERWENDUNGSZWECK.....	47
PRODUKTKONFIGURATION/SPEZIFIKATIONEN .....	47
EXPLOSIONSZEICHNUNG SCHLEIFGERÄT (TEILE) .....	48
TEILELISTE .....	48
ANWEISUNGEN FÜR WARTUNG, SCHMIERUNG UND BETRIEB.....	50
KONFORMITÄTSERKLÄRUNG.....	52
EIN JAHR EINGESCHRÄNKTE GARANTIE VON 3M.....	53



## WICHTIGE SICHERHEITSINFORMATIONEN

Vor der ersten Anwendung dieses Werkzeugs die in dieser Anleitung enthaltenen Sicherheitsinformationen gründlich lesen und befolgen. BEWAHREN SIE DIE ANLEITUNG FÜR ZUKÜNFTIGE REFERENZZWECKE AUF.

**Lesen Sie das Material-Sicherheitsdatenblatt (MSDB), bevor Sie irgendwelche Materialien verwenden.**

Kontaktieren Sie die Lieferanten für die Materialien der Werkstücke und Schleifmaterialien und bitten Sie um die MSDB, falls irgendeins nicht zur Verfügung stehen sollte.

**WARNUNG**

Schleifmaterialien kann zu Lungenschädigungen führen und/oder zu anderen körperlichen Verletzungen. Verwenden Sie eine Abrieaabführung oder Entlüftung am Arbeitsplatz, wie in den MSDB aufgeführt. Tragen Sie offiziell zugelassene Atemschutzsauerüstung sowie Augen- und Hautschutz. Das Nichtbeachten dieser Warnung kann zu ernstn Lungenschädigungen und/oder körperlichen Verletzungen führen.

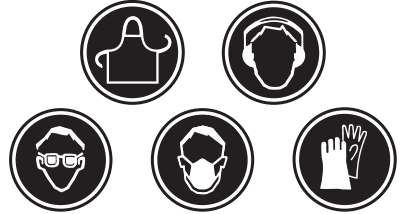

### GESUNDHEITSGEFÄHRDUNG DURCH STAUB – CALIFORNIA PROPOSITION 65



**⚠️ WARNUNG!** Der Staub, der bei der Arbeit mit Schleifmaschinen, Sägemaschinen, Bohrmaschinen und anderen Baumaschinen entsteht, enthält Chemikalien, die [dem US-amerikanischen Staat Kalifornien] dafür bekannt sind, krebserregend zu sein, Geburtsfehler hervorzurufen und andere die Fortpflanzung betreffende Schäden zu verursachen. Beispiele für diese Chemikalien sind:

- Blei aus bleibasierten Farben,
- Kristalline Kieselsäure aus Backsteinen und Zement sowie andere in der Maurerei verwendete Produkten,
- Arsen und Chrom aus chemisch behandeltem Bauholz.



Ihr Risiko, diesen Chemikalien ausgesetzt zu sein, hängt davon ab, wie häufig Sie derartige Arbeiten verrichten. So verringern Sie das Risiko, diesen Chemikalien ausgesetzt zu sein:

- Arbeiten Sie in gut belüfteten Bereichen.
- Arbeiten Sie mit zugelassener Sicherheitsausrüstung, beispielsweise Staubmasken, die mikroskopisch kleine Partikel filtern.
- Waschen Sie sich nach der Arbeit die Hände.

## ZUSAMMENFASSUNG DER GERÄTEKENNZEICHNUNGEN, DIE SICHERHEITSINFORMATIONEN ENTHALTEN

Kennzeichnungen	Beschreibung
	<b>⚠️ ACHTUNG:</b> LESEN SIE SICH VOR DER ARBEIT MIT DIESEM GERÄT DIE BEDIENUNGSANLEITUNG SORGFÄLTIG DURCH.
	<b>⚠️ ACHTUNG:</b> TRAGEN SIE STETS EINEN ZUGELASSENEN AUGENSCHUTZ.
	<b>⚠️ ACHTUNG:</b> TRAGEN SIE STETS EINEN ZUGELASSENEN GEHÖRSCHUTZ.
	Drehrichtung
	<b>⚠️ ACHTUNG:</b> DURCH DIE DAUERHAFTHE VIBRATION KÖNNEN HÄNDE, HANDGELENKE UND ARME VERLETZT WERDEN.
18.000 U/Min	Maximale Drehgeschwindigkeit
90 PSI / 6,2 BAR MAX	Maximaler Luftdruck

## ERKLÄRUNG ZUR BEDEUTUNG DER SIGNALWÖRTER

 <b>ACHTUNG:</b>	Weist auf eine mögliche Gefahrensituation hin, die, wenn sie nicht vermieden wird, zu schweren oder tödlichen Verletzungen und/oder Sachschäden führen kann.
 <b>ACHTUNG:</b>	Zeigt eine potentiell gefährliche Situation an, die vermieden werden sollte, um leichte oder mittelschwere Verletzungen und/oder Sachschäden zu riskieren.
<b>HINWEIS:</b>	Weist auf eine potentiell gefährliche Situation hin, die, wenn sie nicht vermieden wird, zu Sachschäden führen kann.

## ALLGEMEINE SICHERHEITSHINWEISE FÜR ELEKTRISCH BETRIEBENE WERKZEUGE:

Vor Aufbau, Betrieb, Reparatur, Wartung, Zubehörwechsel oder Arbeiten in der Nähe von elektrisch betriebenen Werkzeugen müssen die Sicherheitshinweise gelesen und verstanden worden sein. Eine Nichtbeachtung kann schwere Verletzungen zur Folge haben.

### SICHERHEIT IM ARBEITSBEREICH

- Sorgen Sie stets für einen sauberen und gut beleuchteten Arbeitsplatz. Unordentliche oder dunkle Bereiche sind unfallträchtig.
- Staub kann leicht entzündlich sein. Halten Sie den Arbeitsbereich sauber.
- Halten Sie Zuschauer aus dem Arbeitsbereich fern, während Sie das Werkzeug verwenden. Ablenkungen können dazu führen, dass Sie die Kontrolle über das Gerät verlieren.

### PERSÖNLICHE SICHERHEIT

- Beachten Sie bei der Verwendung von Druckluft als Stromquelle, dass diese bei unsachgemäßer Anwendung gefährlich sein kann. Lesen Sie sich diese Betriebsanweisungen daher sorgfältig und sinnerfassend durch.
- Lassen Sie den Startschalter bei einer Druckstörung sofort los. Starten Sie das Gerät erst wieder, wenn die Störung behoben wurde.
- Verwenden Sie das Gerät nicht, wenn es beschädigt wurde.
- Die Anzahl der Umdrehungen pro Minute des Werkzeugs sollte regelmäßig geprüft werden, um eine ordnungsgemäße Drehgeschwindigkeit gewährleisten zu können.
- Verwenden Sie das Werkzeug keinesfalls, wenn Teile lose sitzen, gebrochen sind oder fehlen.
- Tragen Sie das Gerät nicht am Druckluftschlauch. Achten Sie darauf, dass das Gerät beim Tragen mit angeschlossener Druckluftzufuhr nicht unvermittelt eingeschaltet werden kann.
- Dieses Werkzeug ist nicht gegen die mit Schleif- und Schneidarbeiten, die eine Schutzvorrichtung voraussetzen, verbundenen Gefahren gesichert. Des Weiteren dürfen Schleif- und Schneidprodukte nicht an diesem Werkzeug befestigt werden.
- Verwenden Sie keine beschädigten Schleifmittel oder falsches Zubehör.
- Achten Sie darauf, dass Sie sich mit Ihrer Kleidung, Ihrer Krawatte, Ihren Haaren, Reinigungstüchern oder lose hängenden Objekten nicht in den beweglichen Teilen des Werkzeugs verfangen. Sollte dies dennoch passieren, unterbrechen Sie sofort die Luftzufuhr, um einen Kontakt mit beweglichen Werkzeugteilen zu vermeiden.
- Verwenden Sie stets eine persönliche Schutzausrüstung. Tragen Sie stets einen Augenschutz. Eine Schutzausrüstung, z. B. Handschuhe, Staubmaske, rutschfeste Schuhe, Schutzhelm oder Gehörschutz für die entsprechenden Arbeitsbedingungen, reduziert die Gefahr von Personenverletzungen.
- Beugen Sie sich nicht zu stark nach vorne über. Sorgen Sie stets für einen sicheren Stand. Damit behalten Sie in unerwarteten Situationen eine bessere Kontrolle über das Elektrowerkzeug.
- Beachten Sie die vom Schleifgerät verursachte Drehmoment-Reaktion.
- Achten Sie stets darauf, dass das zu bearbeitende Material sicher befestigt ist und nicht verrutschen kann.
- Dieses Gerät darf nicht von Personen verwendet werden, die mit diesen Anweisungen bzw. dem Betrieb des Werkzeugs nicht vertraut sind.
- Trennen Sie das Werkzeug stets von der Druckluftzufuhr, wenn Sie Schleifmittel und Zubehör montieren/einstellen/ersetzen oder das Gerät warten/reinigen.
- Vermeiden Sie bei Wartungsarbeiten jeglichen Kontakt mit gefährlichen Substanzen, die sich während der Benutzung auf dem Werkzeug ansammeln können.
- Wenn das Werkzeug nicht richtig zu funktionieren scheint, nehmen Sie es sofort außer Betrieb und sorgen Sie sofort für eine Wartung oder Reparatur.

**Zur Reduzierung der Risiken, die durch die Auswirkungen des Schleifens, durch Schäden am Werkzeug, scharfe Kanten, gefährliche Drücke, Abrisse, Erschütterungen und Lärm auftreten können:**

- Lesen, verstehen und befolgen Sie bitte die in dieser Anleitung enthaltenen Sicherheitsinformationen vor der Verwendung des Werkzeuges. Bewahren Sie die Anleitung für zukünftige Referenzzwecke auf.
- Wartungsarbeiten an diesem Werkzeug sollten nur von ordnungsgemäß geschulten Mitarbeitern vorgenommen werden.
- Befolgen Sie die Sicherheitsanforderungen. Arbeiten Sie aufmerksam, tragen Sie geeignete Kleidung und bedienen Sie das Werkzeug keinesfalls unter Alkohol- oder Medikamenteneinfluss.
- Bediener und andere Mitarbeiter müssen stets Augen- und Ohrenschutz und ein Atemsystem tragen, wenn sie sich im Arbeitsbereich aufhalten oder dieses Produkt verwenden. Befolgen Sie die Sicherheitsrichtlinien Ihres Arbeitgebers für persönliche Schutzausrüstungen (PSA) und/oder ANSI Z87.1 oder lokale/nationale Normen für den Augenschutz und sonstige Vorgaben für die persönliche Schutzausrüstung.
- Tragen Sie jederzeit einen geeigneten Augenschutz.
- Tragen Sie unter Berücksichtigung der jeweils auszuführenden Arbeiten eine Lederschürze oder eine andere geeignete Schutzausrüstung.
- Überschreiten Sie niemals den angegebenen max. Eingangsdruck (90 psi/0,62 MPa/6,2 bar). Wird der maximal zulässige Druck überschritten, arbeitet das Gerät mit einer nicht vorgesehene Drehzahl, was das Risiko von Verletzungen erhöht.
- Das Werkzeug sollte nicht im Beisein von Umherstehenden bedient werden.
- Lassen Sie das Werkzeug nicht im Leerlauf laufen, ohne vorher eventuell anwesende Personen oder Gegenstände vor herumfliegenden Teilen der Schleifmittel & Befestigungen zu schützen.
- Wenn Sie bei der Benutzung des Produkts ungewohnte Geräusche oder Vibrationen bemerken sollten, unterbrechen Sie die Anwendung sofort und prüfen Sie das Gerät auf verschlissene oder beschädigte Komponenten. Reparieren oder ersetzen Sie nicht korrekt erscheinende Bauteile des Produktes. Wenn das ungewohnte Geräusch oder die Vibration weiterhin besteht, senden Sie das Werkzeug zur Reparatur bzw. für einen Austausch an 3M zurück. Siehe Garantieleitungen.
- Verwenden Sie das Werkzeug niemals, ohne alle Sicherheitsmaßnahmen befolgt zu haben, oder wenn das Werkzeug nicht vollständig funktionstüchtig ist.
- Das beschädigte Werkzeug darf erst nach erfolgter Reparatur wieder verwendet werden.
- Überbrücken oder deaktivieren Sie niemals die Sicherheitsfunktionen der Start-/Stopp-Kontrolle, sodass diese auf eingeschalteter Position steht.
- Wenn das Werkzeug blockiert ist, schalten Sie die Maschine aus und beseitigen die Blockierung. Stellen Sie sicher, dass das Schleifmittel korrekt gesichert ist.
- Prüfen Sie vor der Durchführung von beliebigen Reparaturen, Überprüfungen, Wartungsarbeiten oder Reinigungsaufgaben sowie vor dem Austauschen des Schleifmittels, ob die Stromversorgung des Werkzeugs zuvor unterbrochen wurde.
- Vor der Verwendung, nach einem Sturz oder einer Blockierung des Werkzeugs müssen die Befestigungen, die Achse des Werkzeugs und die Schleifmittel nach Absplitterungen, Rissbildungen oder anderen Schäden untersucht werden. Zudem muss geprüft werden, ob das Schleifmittel korrekt eingesetzt und befestigt worden ist. Bei Beschädigungen oder nicht lesbaren Sicherheitshinweisen müssen Schleifmittel, Befestigungen, Achse des Werkzeugs und/oder Hinweise durch bei 3M erhältliche Ersatzteile ausgetauscht werden.
- Verwenden Sie ausschließlich Zubehöerteile, die von 3M geliefert oder empfohlen werden.
- Verwenden Sie ausschließlich von 3M empfohlene Befestigungsteile; erfragen Sie bei 3M die erforderlichen Hardware-Anforderungen.
- Dieses Werkzeug darf weder von Kindern noch von nicht geschulten Personen bedient werden.
- Das an die Druckluftquelle angeschlossene Werkzeug darf nicht unbeaufsichtigt gelassen werden.

**So minimieren Sie die Risiken, die mit Hautabschürfungen, Verbrennungen, Schnittverletzungen oder Quetschungen einhergehen:**

- Verhindern Sie, dass Hände, Haare und Bekleidung mit rotierenden Teilen des Werkzeugs in Berührung kommen.
- Tragen Sie während der Verwendung des Werkzeugs Schutzhandschuhe.
- Berühren Sie unter keinen Umständen drehende Teile, während das Werkzeug in Betrieb ist.
- Forcieren Sie das Werkzeug nicht und wenden Sie keine übermäßige Kraft bei der Verwendung des Werkzeugs an.

**So mindern Sie das Risiko von Verletzungen durch Vibration:**

- Bei körperlichen Beschwerden an Hand/Handgelenk sollte die Arbeit umgehend unterbrochen und ein Arzt aufgesucht werden. Hand-, Arm- und Gelenkschäden können auf monotone Arbeit, Bewegung und Überbeanspruchung durch Vibrationen zurückgeführt werden.

**Zur Reduzierung der Risiken durch Lärm:**

- Tragen Sie beim Bedienen dieses Werkzeugs stets einen Gehörschutz. Befolgen Sie die Sicherheitsrichtlinien Ihres Arbeitgebers und/oder lokale/nationale Normen für die Anforderungen an die persönliche Schutzausrüstung.

**Zur Reduzierung der Risiken durch Feuer oder Explosion:**

- Verwenden Sie das Werkzeug nicht in explosionsfähigen Atmosphären, wie zum Beispiel im Vorhandensein von brennbaren Flüssigkeiten, Gasen oder Staub. Die Schleifmittel können bei der Bearbeitung von Material Funken bilden, wodurch sich brennbarer Staub oder Dämpfe entzünden können.
- Nehmen Sie hinsichtlich der Brand- oder Explosionsgefahren das Sicherheitsdatenblatt des zu bearbeitenden Materials als Referenz.

**Zur Reduzierung der Risiken durch das Einatmen gefährlichen Staubs oder durch Augen-/Hautkontakt mit Staub:**

- Verwenden Sie einen geeigneten Atem- und Hautschutz oder eine lokale Absaugvorrichtung (siehe Angaben auf dem Sicherheitsdatenblatt des zu bearbeitenden Materials).
- Belastung durch Staub am Arbeitsplatz und/oder Schleifmittel kann zu Lungenschäden und/oder anderen Körperverletzungen führen.
- Verwenden Sie Staubaufnehmer wie in den SDS beschrieben. Tragen Sie zugelassenen Atem-, Augen- und Hautschutz.
- Ein Nichtbeachtung dieser Warnung kann zu schweren Lungenschäden und/oder Verletzungen führen.

**So mindern Sie das Risiko von Verletzungen durch herunterfallende Werkzeuge:**

- Tragen Sie Sicherheitsschuhe mit verstärkter Spitze, um Ihre Füße vor Verletzungen durch herunterfallende Werkzeuge zu schützen. Sicherheitsschuhwerk ist in verschiedenen Designs und vielerorts erhältlich. Tragen Sie am Arbeitsplatz rutschfestes Schuhwerk.

**Zur Reduzierung von Risiken durch gefährliche Stromspannung:**

- Vermeiden Sie den Kontakt des Gerätes mit Stromquellen, da das Werkzeug nicht gegen Stromschläge isoliert ist.

**So mindern Sie die Risiken, die mit einem Aufpeitschen oder mit gefährlichem Druckbersten verbunden sind:**

- Vergewissern Sie sich, dass der Zuleitungsschlauch ölbeständig ist und die für den Arbeitsdruck erforderlichen Bemessungswerte aufweist.
- Benutzen Sie keine Werkzeuge mit losen oder beschädigten Luftschläuchen oder -anschlüssen.
- Nicht ordnungsgemäß angeschlossene Schläuche und Anschlüsse können sich jederzeit unerwartet lösen und Gefahren durch Aufpeitschen/Schlageinwirkung verursachen.

**So mindern Sie das Risiko umherfliegender Teile oder Schleifmittel:**

- Gehen Sie bei der Anbringung der Schleifmittel und der Befestigungen sehr sorgfältig vor. Beachten Sie die entsprechenden Anleitungen, um vor der Verwendung oder dem freien Drehen eine sichere Anbringung am Werkzeug gewährleisten zu können.
- Richten Sie dieses Produkt niemals in ihre Richtung oder auf eine andere Person. Zudem darf das Werkzeug nicht unbeabsichtigt eingeschaltet werden.
- Überdrehen Sie niemals die Befestigung für das Zubehör.

## HINWEIS

**So maximieren Sie die Nutzungsdauer des Systems:**

- Verwenden Sie das Werkzeug keinesfalls, wenn das 3M™ Schleifmittel nicht ordnungsgemäß montiert ist.
- Befolgen Sie die Anweisungen zum Warten/Schmieren sowie die Betriebsanweisungen zur Gewährleistung eines ordnungsgemäßen Schmierverfahrens.

## VERWENDUNGSZWECK

Dieses 3M™ Handschleifgerät mit Pistolengriff wurde für den Industrieinsatz konzipiert und soll nur durch ausgebildete, geschulte Fachleute gemäß den Anweisungen dieses Handbuchs verwendet werden. Das 3M™ Handschleifgerät mit Pistolengriff ist ein leichtes elektrisches Handwerkzeug zum Schleifen, das sogar zum Schleifen von Schweißnähten geeignet ist und dabei klein genug ist, um auch schwer zugängliche Bereiche für das punktgenaue Schleifen und die Endbearbeitung von Anwendungen zu erreichen. Perfektionieren Sie Ihre Schleifanwendungen noch weiter mit unseren Cubitron™ II Fibre Roloc™ Schleifscheiben. Das Gerät sollte ausschließlich für diese Art von Schmirgelarbeiten sowie im Rahmen der angegebenen Kapazitäten und Leistung eingesetzt werden. Dieses Werkzeug sollte nur mit speziell von 3M empfohlenem Zubehör verwendet werden. Jegliche anderweitige Verwendung oder der Einsatz von abweichendem Zubehör kann zu unsicheren Betriebsbedingungen führen.

- Setzen Sie das Werkzeug nicht in Wasser oder in übermäßig feuchten Anwendungen ein.
- Verwenden Sie keine Schleifprodukte, deren maximale Drehzahl unter der auf dem Werkzeug angegebenen maximalen Nenndrehzahl liegt.
- Pflegen Sie die Etiketten und Typenschilder. Sie enthalten wichtige Informationen. Falls sie unleserlich sind oder fehlen, fordern Sie kostenlosen Ersatz bei einer 3M-Serviceeinrichtung an.

Das Gerät wird am Ende der Nutzungsdauer gemäß den nationalen, regionalen und lokalen Vorschriften recycelt oder entsorgt.

## PRODUKTKONFIGURATION/SPEZIFIKATIONEN

Modell-Nr.	Padgröße In. (mm)	Achse Gewinde	Produkt Nettogewicht lb (kg)	Höhe In. (mm)	Länge In. (mm)	Breite In. (mm)	Motor PS (W)	Geräuschbelastung Dezibel (dBA) Druck (Leistung)	Vibration Stärke m/s <sup>2</sup>	Unsicherheitsfaktor K m/s <sup>2</sup>
33577	2 (50) 3 (76)	1/4 in - 20	1,42 (0,65)	2,05 (52)	7,50 (189)	1,78 (45)	0,45 (336)	79,0 (90.0)	2,99	0,79

\* Angegebener Geräuschpegel; Messungen wurden gemäß EN ISO 15744 ausgeführt. Das Tragen eines Gehörschutzes während der Verwendung dieses Werkzeugs wird empfohlen.

\*\* Angegebene Vibrationsstärke; Messungen wurden gemäß EN ISO 28927 ausgeführt.

**WICHTIGER HINWEIS:** Die Geräusch- und Vibrationswerte stammen aus Labortests gemäß den angegebenen Normen und Standards und stellen keine ausreichende Risikobewertung für alle Belastungsszenarien dar. Insbesondere die am Arbeitsplatz gemessenen Werte können höher als die angegebenen Werte ausfallen. Ein hoher Lärmpegel ohne entsprechende Schutzmaßnahmen kann dauerhafte Erkrankungen, Gehörverlust und sonstige Probleme wie etwa Tinnitus (Klingel-, Summ-, Pfeif- oder Brummgeräusche in den Ohren) verursachen. Aus diesen Gründen ist die Risikobewertung und Umsetzung von geeigneten Kontrollen für diese Gefahren von wesentlicher Bedeutung. Die tatsächlichen Belastungswerte, die Höhe der Risiken für und der Umfang der Verletzungen von Personen ist situationsabhängig sowie abhängig von der Umgebung, der Arbeitsweise der Person, dem bearbeiteten Material, dem Arbeitsplatz, der Dauer der Belastung und dem physischen Zustand des Anwenders. 3M haftet nicht für Folgen, die sich aus der Verwendung der angegebenen Belastungswerte statt der tatsächlichen Belastungswerte für eine Risikobewertung ergeben.



# EXPLOSIONSZEICHNUNG SCHLEIFGERÄT (TEILE)

Teilenummer 33577  
18.000 U/Min 3M™ Handschleifgerät mit Pistolengriff

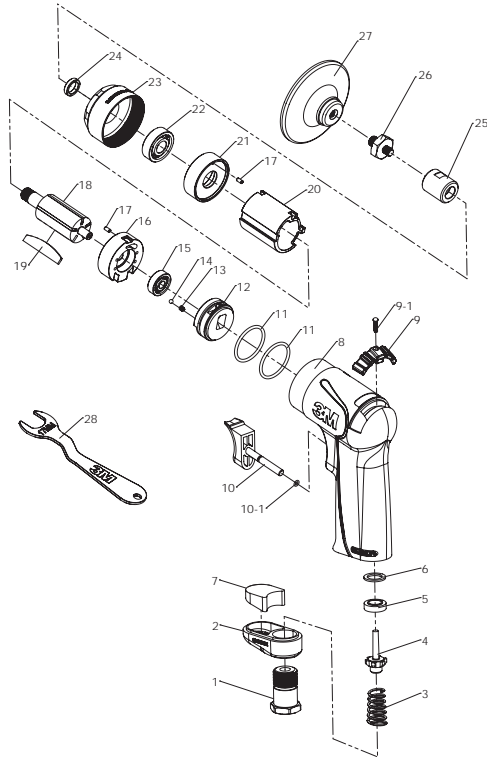

## TEILELISTE

POSITION	BESCHREIBUNG	ANZ.
1	Einlassbuchse	1
2	Deflektor	1
3	Ventilfeder	1
4	Ventil	1
5	Ventilsitz	1
6	Abstandhalter	1
7	Dämpfer	1
8	Kompositgehäuse	1
9	Umkehrventilhebel	1
9-1	Schraube	1
10	Abzugshebel	1
10-1	O-Ring	1
11	O-Ring	2
12	Ventilkörper	1
13	Feder	1

POSITION	BESCHREIBUNG	ANZ.
14	Arretierkugel	1
15	Kugellager	1
16	Hintere Platte	1
17	Federstift	2
18	Rotor	1
19	Rotorblatt	5
20	Zylinder	1
21	Vordere Platte	1
22	Kugellager	1
23	Vorderes Gehäuse	1
24	Ambosshülse	1
25	Achsgelenk	1
26	Achse	1
27	Unterstützung der scheibe	2
28	Schraubenschlüssel (17 mm)	2

# ANWEISUNGEN FÜR WARTUNG, SCHMIERUNG UND BETRIEB

## VOR DER VERWENDUNG

Das Werkzeug ist als handgeführtes Werkzeug entworfen worden. Es wird daher empfohlen, dass der Benutzer bei Verwendung des Werkzeugs stets auf festem Untergrund steht und dabei eine sichere, stabile Position einnimmt. Beachten Sie, dass das Schleifgerät eine Drehmoment-Reaktion entwickeln kann. Siehe hierzu „ALLGEMEINE SICHERHEITSHINWEISE FÜR ELEKTRISCHE WERKZEUGE“.

Verwenden Sie eine saubere, geölte Luftversorgung, die einen gemessenen Luftdruck von 6,2 bar (90 psi) auf das Werkzeug gibt, wenn das Werkzeug bei vollständig eingedrücktem Schalter läuft. Es wird empfohlen, einen zugelassenen Luftschauch von maximal 9,52 mm (3/8 in) x 8 m (25 ft) Länge zu verwenden. Es wird empfohlen, dass das Werkzeug wie in Abbildung A dargestellt an eine Druckluftzufuhr angeschlossen wird.

Schließen Sie das Werkzeug nicht ohne ein leicht zugängliches Luftabsperrventil an das Luftversorgungssystem an. Es wird dringend empfohlen, einen Luftfilter, Regler und eine Schmiervorrichtung (FRL) wie in Abbildung A dargestellt zu verwenden, da so die Versorgung mit sauberer, geölter Luft bei korrektem Druck für das Werkzeug sichergestellt wird. Auf jeden Fall sollten stets geeignete Luftdruckregler bei Verwendung des Werkzeugs eingesetzt werden, wenn der Druck der Versorgungsluft den markierten Höchstwert des Werkzeugs überschreitet. Weitere Informationen zu dieser Ausrüstung erhalten Sie bei Ihrem Werkzeughändler. Stellen Sie die Schmiervorrichtung der Druckluftleitung so ein, dass zwei Tropfen 3M™ Air Tool Lubricant PN 20451 (oder ein äquivalentes Öl von 10 Zentistokes) pro Minute über den Schlauch an den Drucklufteinlass des Werkzeugs gegeben werden. Wenn in der abgegebenen Druckluft übermäßig viel Öl festgestellt wird, mindern Sie die Tropfrate der Schmiervorrichtung für die Druckluftleitung entsprechend. Wenn diese Art von Ausrüstung nicht verwendet wird, sollte das Werkzeug manuell geschmiert werden.

Um das Werkzeug von Hand zu schmieren, ziehen Sie die Druckluftleitung ab und geben Sie zwei bis drei Tropfen 3M™ Air Lubricant PN 20451 (oder eines äquivalenten Öls von 10 Zentistokes) in den Drucklufteinlass des Werkzeugs. Schließen Sie das Werkzeug wieder an die Luftversorgung an und lassen Sie es einige Sekunde langsam laufen, damit das Öl durch die Luft verteilt werden kann. Wenn das Werkzeug häufig verwendet wird oder wenn es langsamer arbeitet oder an Leistung verliert, sollte es täglich geschmiert werden. Es wird ein Luftdruck von 6,2 bar (90 psi) bei laufendem Werkzeug empfohlen, damit die max. U/Min nicht überschritten wird. Das Werkzeug kann bei niedrigeren Drücken verwendet werden, sollte jedoch niemals einen Druck von 6,2 bar (90 psi) überschreiten. Bei einem niedrigeren Arbeitsdruck fällt die Leistung des Werkzeugs niedriger aus.

Empfohlene Größe der Luftleitung - Minimum	Empfohlene Länge des Luftschauchs	Luftdruck		
		Maximaler Arbeitsdruck	6,2 bar	90 psi
9,52 mm 3/8 in	8 m 25 ft	Empfohlener Mindestwert	k.A.	k.A.

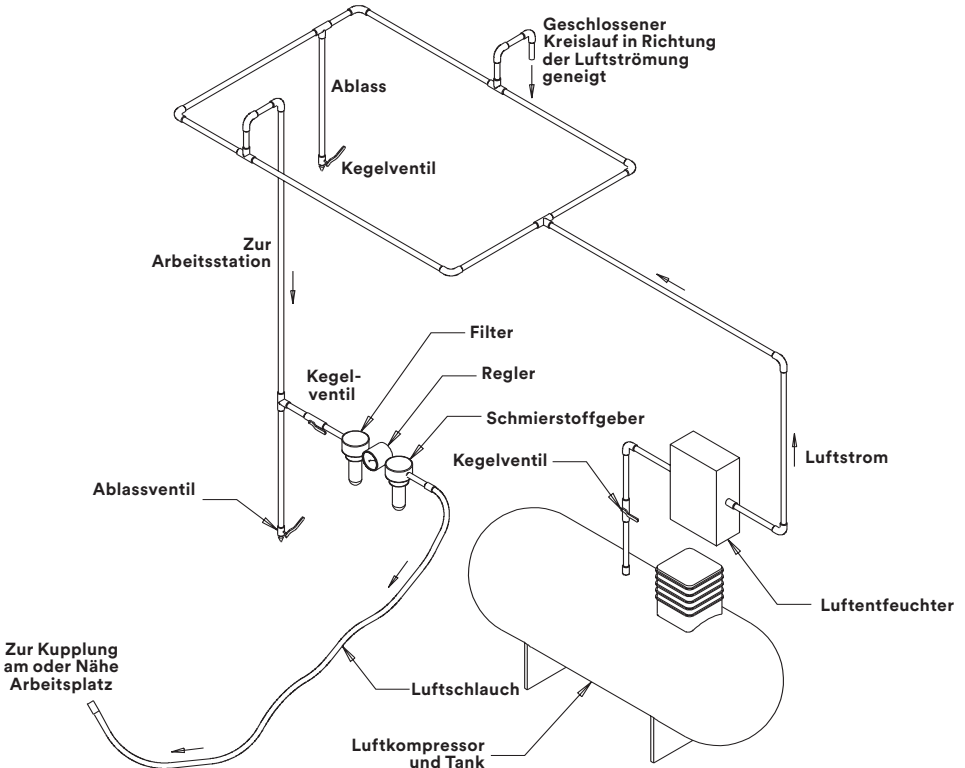

#### **ALLGEMEINE EINRICHTUNG UND GEBRAUCH:**

- Lesen Sie bitte alle Anweisungen durch, bevor Sie das Werkzeug benutzen. Alle Bediener müssen umfassend in der Werkzeuganwendung geschult und in Kenntnis aller Sicherheitsvorschriften sein. Alle Wartungs- und Reparaturarbeiten müssen durch geschultes Personal erfolgen.
- Die Anzahl der Umdrehungen pro Minute des Werkzeugs sollte regelmäßig geprüft werden, um eine ordnungsgemäße Drehgeschwindigkeit gewährleisten zu können.
- Stellen Sie sicher, dass das Werkzeug von der Luftversorgung getrennt ist. Montieren Sie das 3M™ Schleifmittel durch Drehung im Uhrzeigersinn am Schleifgerät.
- Tragen Sie stets die erforderliche Schutzausrüstung bei der Verwendung dieses Werkzeugs.
- Beim Schleifen muss das Werkzeug eingeschaltet werden, bevor es mit vor dem Werkstück in Kontakt gebracht wird. Unterbrechen Sie die Druckluftversorgung, wenn Sie das Werkzeug vom Werkstück entfernen.
- Trennen Sie stets die Druckluftversorgung zum Schleifgerät, bevor Sie die Schleifscheibe einsetzen, anpassen oder abnehmen.
- Verwenden Sie ausschließlich von 3M zugelassene Teile.
- Überprüfen Sie vor der Montage aller Schmirgel- und Polierzubehörteile stets, ob die angegebene maximale Betriebsdrehzahl der Bemessungsdrehzahl des Werkzeugs entspricht oder höher ausfällt.

#### **EINSTELLEN UND TESTEN DER GESCHWINDIGKEIT DES GERÄTS:**

1. Stellen Sie sicher, dass der Schalter nicht gedrückt ist.
2. Schließen Sie die Druckluftleitung an.
3. Drücken Sie vorsichtig den Schalter, und erhöhen Sie die Kraft, bis das Gerät mit voller Drehzahl läuft.
4. Überprüfen Sie die Drehzahl mit einem Drehzahlmesser.
5. Überprüfen Sie die Geschwindigkeit regelmäßig.

## EU - Konformitätserklärung

<b>Unternehmen</b> 3M Company	<b>Abteilung</b> División de Reparación Automotriz
<b>Anschrift</b> 3M Center, Building 223-6N-01 St. Paul, MN 55144 USA	

Erklärt sich dieser unter unsere einzige Verantwortung, dieses Team oder product erfüllt die grundlegenden requisitos geltenden Rechtsvorschriften genannten unten mit den Standards oder Spezifikationen betreffen.

<b>Gegenstand - Name des product und viele(s) Modell(e) Identifizierung und Währung:</b> Teile-/Modellnummer(n): PN 33577	  <b>Abbildung - typisch</b>
<b>Art oder Beschreibung oder Zwecke oder Klasse von Ausrüstung oder besondere bedingungen für die Verwendung des Gegenstand:</b> 3M™ Handschleifmaschine mit Pistolengriff Teilenummer 33577	
<b>Seriennummer oder Palette (falls anwendbar):</b> Bereich: 00116001 bis 36599999; wo die letzten 3 Stellen der Einheit secuencial digitos manufacturada im Zeitpunkt angegebenen Julian in den ersten 3 Zeichen, des Jahres bereits in den nächsten 2 Zeichen.	

Er begnügt sich mit der folgenden Rechtsvorschriften Harmonisierung der Union zusammen mit allen Änderungen bisher:

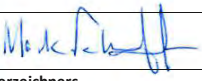
<b>Richtlinien:</b> Richtlinie 2006/42/EC - Maschinen		
<b>Die Standards / Spezifikationen / Bestimmungen erfüllt durch complete oder Teil als gilt:</b>		
EN ISO 12100:2010	Sicherheit von Maschinen - Allgemeine Grundsätze für Design - Risikobewertung und Reduzierung von Risiken (ISO 12100:2010)	
EN ISO 11148-8:2011	Mechanische Werkzeuge tragbare elektrische nicht Requisitos - Sicherheit - Teil 8: Schleif- und Poliermaschinen (ISO 11148:2011) 8	
EN ISO 28927-3:2009	Prüfverfahren für mechanische Werkzeuge tragbare Hand stichprobenartig Bewertung (ISO 28927-3:2009)	
EN ISO 15744:2008	Mechanische Werkzeuge tragbare elektrische nicht - Code soweit Lärm – Methode Maschinenbau (Grad 2) (ISO 15744:2002)	
<b>Unterschrift</b> 	<b>Datum</b> 11/16/16	<b>Ort</b> St. Paul, Minnesota, USA
<b>Name des Unterzeichners</b> Mark N. Schaeffer	<b>Titel</b> Technischer Leiter	

<b>Befugten Person zusammenzustellen der Archive der technischen Bestimmungen in die Gemeinschaft</b>	
<b>Name und Titel</b> Dr. Mary (HM) Anstice, Gerente Técnico del País, Patrocinador de Negocio Industrial	<b>Anschrift</b> 3M United Kingdom PLC, Ratcliffe Road, Atherstone, Warwickshire, CV9 1PJ, Inglaterra, Reino Unido, +44-1827-710373

**Produktanwendung:** Viele Faktoren, die nicht innerhalb der Kontrolle von 3M liegen und vom Wissen und der Kontrolle des Benutzers abhängen, können den Gebrauch und die Leistung eines Produkts von 3M in einer bestimmten Anwendung beeinflussen. Angesichts der Vielzahl an Faktoren, welche die Verwendung und Leistung eines Produkts von 3M beeinflussen können, ist der Benutzer allein verantwortlich für die Evaluierung des Produkts von 3M und die Entscheidung, ob dieses für einen bestimmten Zweck und die Anwendungsmethode des Benutzers geeignet ist.

**Garantie, begrenzte Behebung von Schäden und Haftungsausschluss:** 3M gewährt für dieses Produkt eine Garantie von einem (1) Jahr ab Kaufdatum für jegliche Verarbeitungsmängel und Materialfehler. **3M STELLT KEINE WEITEREN GARANTIEEN ODER BEDINGUNGEN, WEDER AUSDRÜCKLICH NOCH STILLSCHWEIGEND, EINSCHLIESSLICH, JEDOCH NICHT BEGRENZT AUF ALLE WEITEREN STILLSCHWEIGENDEN GARANTIEEN ODER BEDINGUNGEN FÜR ALLGEMEINE GEBRAUCHSTAUGLICHKEIT ODER EIGNUNG FÜR EINEN BESTIMMTEN ZWECK UND ALLE STILLSCHWEIGENDEN GARANTIEEN ODER BEDINGUNGEN, DIE SICH AUS DER HANDELSITTE, GEWOHNHEIT ODER DEM HANDELSBRAUCH ERGEBEN KÖNNTEN.** Sollten an einem Teil während der Garantiezeit Fehler auftreten, ist die ausschließliche Abhilfe und die ausschließliche Pflicht von 3M die Reparatur oder der Austausch des Teiles, wobei die Entscheidung von 3M getroffen wird.

Diese Garantie gilt ausschließlich für den Erstkäufer und deckt keine Defekte oder Produktfehlfunktionen, die aus einem nicht ordnungsgemäßen Gebrauch, Missbrauch, Nachlässigkeit oder einem anderen Gebrauch hervorgehen, der nicht den gedruckten Anwendungen entspricht. Durch den Versuch, elektrische oder mechanische Funktionen an diesem Gerät zu reparieren oder anzupassen, verliert diese Garantie ihre Gültigkeit. Diese Garantie deckt nicht den Ausfall von Teilen aufgrund von Verschleiß oder nicht ordnungsgemäßer Verwendung des Werkzeugs. 3M erkennt zudem: Waren, die durch normalen Verschleiß, Missbrauch, Kälte, Hitze, Regen, übermäßige Feuchtigkeit, Frostschaden, Verwendung ungeeigneter Chemikalien, Fahrlässigkeit, Unfall, Nichteinhaltung der Anweisungen in der/den dem Produkt beiliegenden Bedienungsanleitung(en), unsachgemäße Wartung, Verwendung von nicht von 3M zugelassenem Zubehör oder Anbauteilen oder nicht zugelassene Reparaturen oder Änderungen beschädigt oder unbrauchbar wurden.

Kontaktieren Sie für eine Forderung im Rahmen der Garantie zuerst das 3M-Service-Center unter 1-877-MMM-CARS (1-877-666-2277), um eine Autorisierungsnummer zu erhalten. Beim Rückversand der Waren zahlt der Käufer die Transportkosten an den vom 3M-Kundendienstzentrum angegebenen Service-Standort. Nach Prüfung der Garantieforderung ersetzt 3M die Ware oder repariert diese nach eigenem Ermessen und sendet sie auf Kosten von 3M (einschl. Ersatzteile, Arbeitskosten und Kosten für den Rückversand) zurück an den Käufer. Wenn festgestellt wird, dass die Forderung nicht von der Garantie gedeckt ist, wird dem Käufer angeboten, die Ware außerhalb der Deckung reparieren zu lassen. Hierfür müssen die von 3M geschätzten Kosten für Ersatzteile und Arbeitsstunden vom Käufer im Voraus genehmigt werden.

**Haftungsbeschränkung:** Soweit ein Haftungsausschluss gesetzlich zulässig ist, übernimmt 3M keinerlei Haftung für Verluste oder Schäden durch dieses Produkt, gleichgültig, ob es sich dabei um direkte, indirekte, besondere, Begleit- oder Folgeschäden handelt, unabhängig von der Rechtsgrundlage, einschließlich Garantie, Vertrag, Fahrlässigkeit oder Vorsatz.

